



31 rue de la Fonderie,
59200 - Tourcoing (France)



+33 3 62 65 82 62



info@sautec.fr



www.sautec.fr

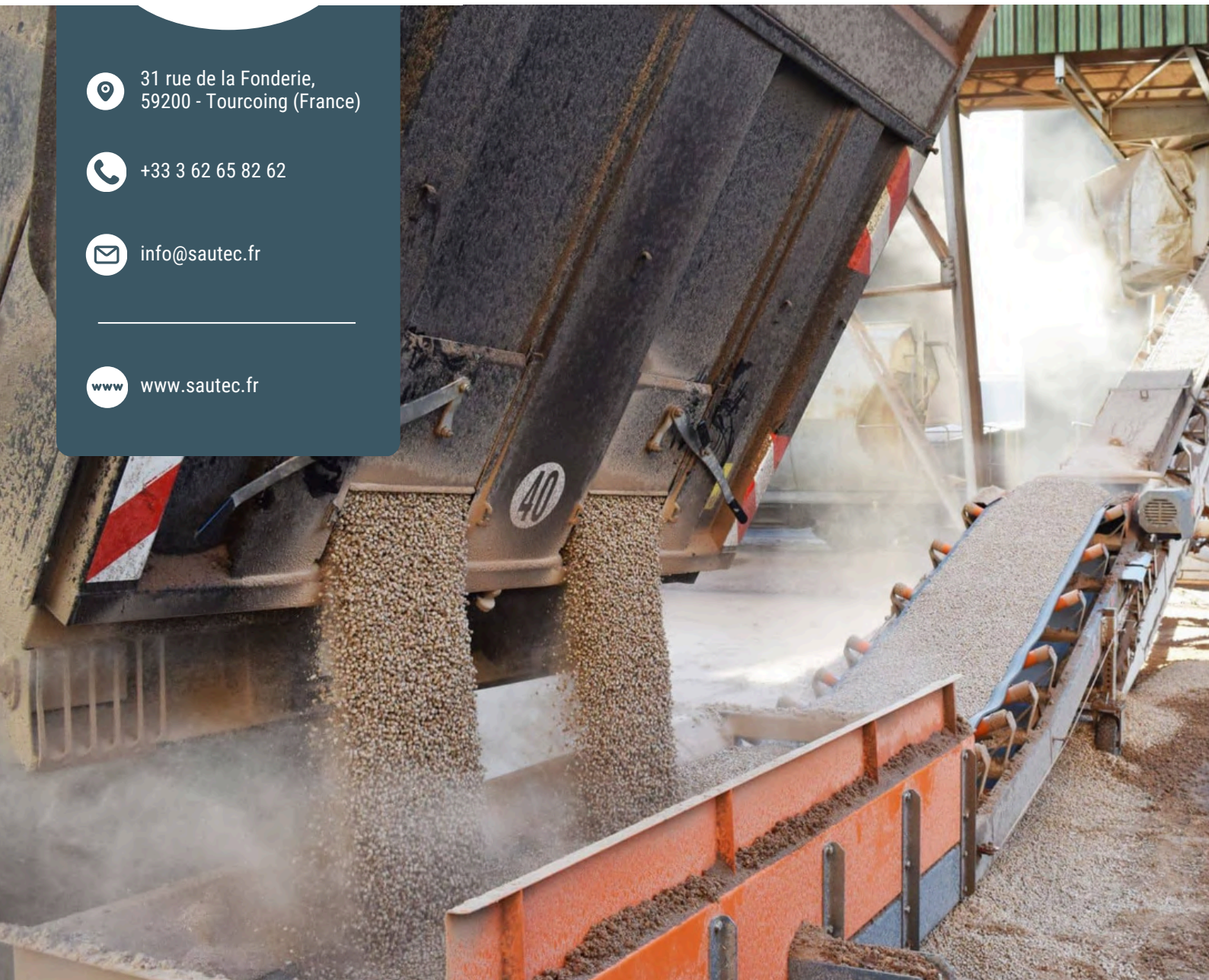

FICHE TECHNIQUE - TYPE 02

DÉCAMIONNEUR

Longueurs : 7 m, 8 m et 9 m

A PROPOS

Experts

de la manutention continue

nous concevons des solutions qui optimisent votre logistique et renforcent **votre compétitivité.**



L'offre

s'articule autour d'une gamme complète de convoyeurs à bande et sauterelles, disponibles immédiatement et personnalisables grâce à nos accessoires dédiés.

Pour les projets spécifiques

nous concevons et fabriquons des équipements entièrement sur-mesure et parfaitement alignés avec vos exigences.



Depuis 2007,

SAUTEC est un acteur de référence dans la conception et la fabrication de convoyeurs à bande et sauterelles.

Notre expertise multisectorielle et notre présence internationale, témoignent de notre capacité à délivrer des solutions fiables et innovantes. Des centaines de clients nous font confiance pour optimiser leurs opérations logistiques et moderniser leurs processus de manutention, faisant de nous un partenaire incontournable du secteur.



DÉCAMIONNEURS 7M-9M

TYPE 02



Un convoyeur plat dédié à l'optimisation des opérations de déchargement. Une solution efficace pour vider tous types de camions transportant des produits en vrac.

RAPIDE ET EFFICACE

Selon la configuration de l'équipement et la méthode de déchargement, jusqu'à 30 tonnes de produits en vrac peuvent être déchargées en moins de 10 minutes. Une performance au service de vos processus logistiques.

MOBILE ET FACILE A UTILISER

Le convoyeur de déchargement est équipé de roues pour être facilement maniable. La zone de déchargement de 2,70m simplifie les manœuvres et l'alignement des camions avant le déchargement, améliorant ainsi l'efficacité opérationnelle.



Points forts



En plus d'apporter de la sécurité, les caillebotis **peuvent retenir certains éléments non désirés** lors du déchargement.

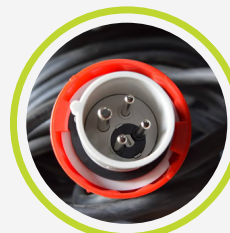

Prise 4 plots avec inverseur de phase et câble d'alimentation. **Prêt à l'emploi, il suffit de le brancher pour l'utiliser.**



Plaque de levage avec indication du poids et du centre de gravité. **Facilite les opérations de levage.**



Roue pneumatique pivotante et réglable en hauteur. **Bénéficiez d'un équipement qui adapte la hauteur de sortie selon l'équipement positionné après.**



Partie inférieure du châssis protégée par des tôles pleines **pour une utilisation durable.**

	Longueur du décamineur			Sur-mesure
	7 m	8 m	9 m	A la demande
Alimentation	Electrique triphasé 400 V			
Largeur de la bande	800 mm			800 ou 1000 mm
Type de bande	Bande lisse			Bande lisse ou avec chevrons
Vitesse de la bande	60 ou 90 m/min			
Motoréducteur	4,0 KW			
Hauteur de sortie	0,99 m	1,22 m	1,54 m	-
Poids	≈ 1 400 kg	≈ 1 500 kg	≈ 1 600 kg	-

Descriptif technique

Appareil mobile sur 2 roues pneumatiques à l'avant, réglables en hauteur, et 2 roulettes à l'arrière. Roues avant et roulettes arrière pivotantes et équipées de frein. Timon d'attelage démontable.

Tapis caoutchouc lisse d'une largeur de 800 mm, soudé sans fin, en auge sur stations TRIO 25°.

Rouleaux de retour de diamètre 63 mm en acier peint avec roulements à billes 2 RS, avec étanchéité aux extrémités des rouleaux. Partie inférieure du châssis protégée par des tôles pleines.

Motoréducteur 4,0 KW à arbre creux en montage direct, alimentation 400 Volts triphasé + terre, avec capot de protection étanche, boîtier comprenant une protection thermique, un bouton marche/arrêt, un bouton d'arrêt d'urgence et un câble d'arrêt d'urgence bilatéral.

Tambour moteur caoutchouté équipé d'un moyeu amovible.

Tambour de retour lisse équipé d'un moyeu amovible.

Zone de déchargement latérale de 2,7m avec bavettes d'étanchéité. La zone de déchargement est sécurisée avec des capotages intégrés et équipée de caillebotis de 60mm x 60mm.

Ensemble en acier peint.

Plaques de levage avec indication du poids et du centre de gravité pour la sécurité lors du déchargement.

Câble d'alimentation d'une longueur de 10M équipé d'une prise 16 A 4 plots 3P + T avec inverseur de phase.

Protections du tambour de renvoi pour la sécurité des opérateurs.

Équipé d'une notice de mise en route plastifiée et fixée sur le châssis.

Conforme au Règlement (UE) 2023/1230 du Parlement Européen et du Conseil sur les machines.

Ambiance corrosive

Pour la manutention de produits corrosifs ou la réalisation d'opérations dans les milieux humides ou salins, nous proposons plusieurs types de grade.



GRADE 0 | Acier galvanisé

Construction en acier galvanisé. Recommandé pour la manutention des produits dans des ambiances salines. Construction contre-indiquée pour la manutention des fertilisants à base d'ammonitrate.

GRADE 1 | Peinture epoxy

Construction en peinture epoxy spéciale engrais.

GRADE 2 | Peinture epoxy et composants inox

Construction en peinture epoxy spéciale engrais. Les composants (trémie, caillebotis, stations, rouleaux, tambours et visseries) sont en inox.

GRADE 3 | Inox 304

Construction intégrale en inox 304. Recommandé pour la manutention des produits corrosifs comme les fertilisants.

GRADE 4 | Inox 316

Construction intégrale en inox 316. Recommandé pour les ambiances très corrosives et/ou alimentaires.

Déchargement et transfert de pellets

Mise en place d'un décamionneur pour fluidifier le déchargement des bennes agricoles et permettre le transfert immédiat des pellets vers une sauterelle.



Déchargement et stockage d'engrais

Association d'un décamionneur et d'une sauterelle pour décharger et stocker en flux continu de l'engrais. L'ensemble est déplaçable pour plus de polyvalence dans la réalisation des opérations.



VIDEO



Amélioration d'un processus logistique

Utilisation d'un décamionneur pour alimenter ponctuellement une bande transporteuse. Une solution flexible, sans génie civil et qui peut être positionnée et déplacée à tout moment.



Plans décamionneur 7 m

TYPE 02

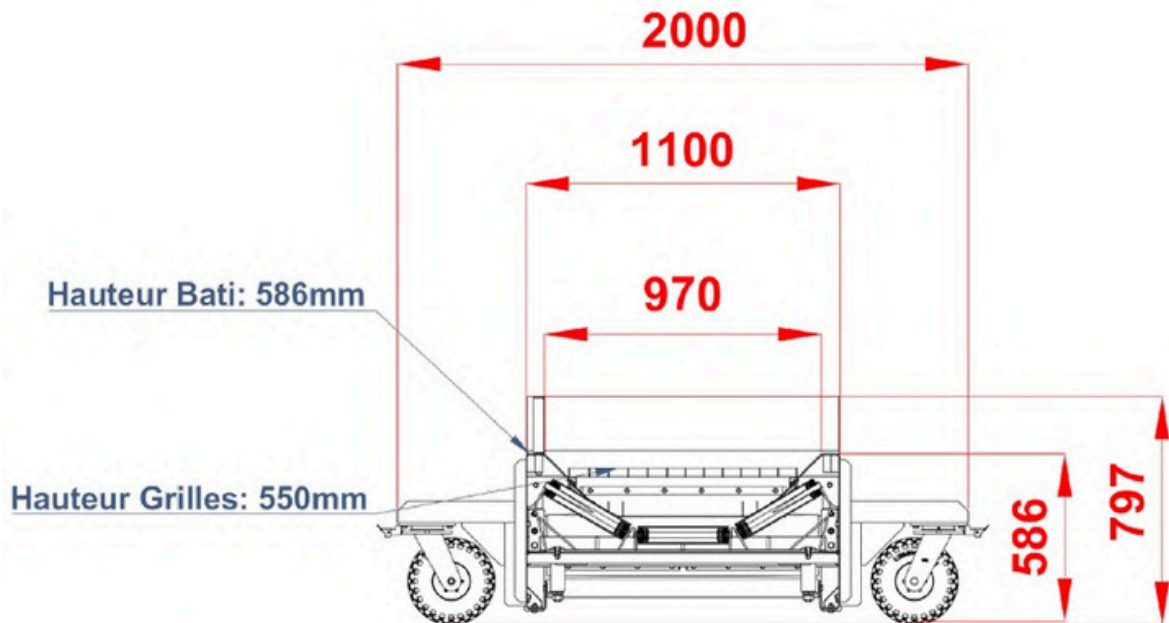
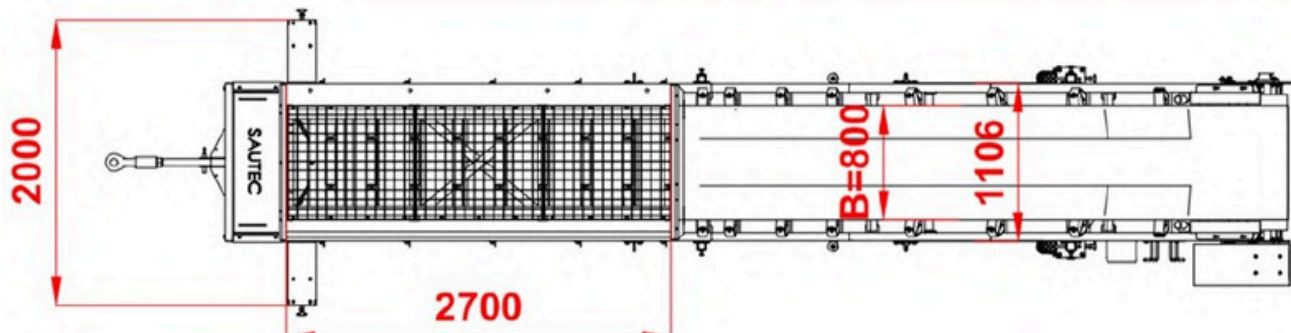
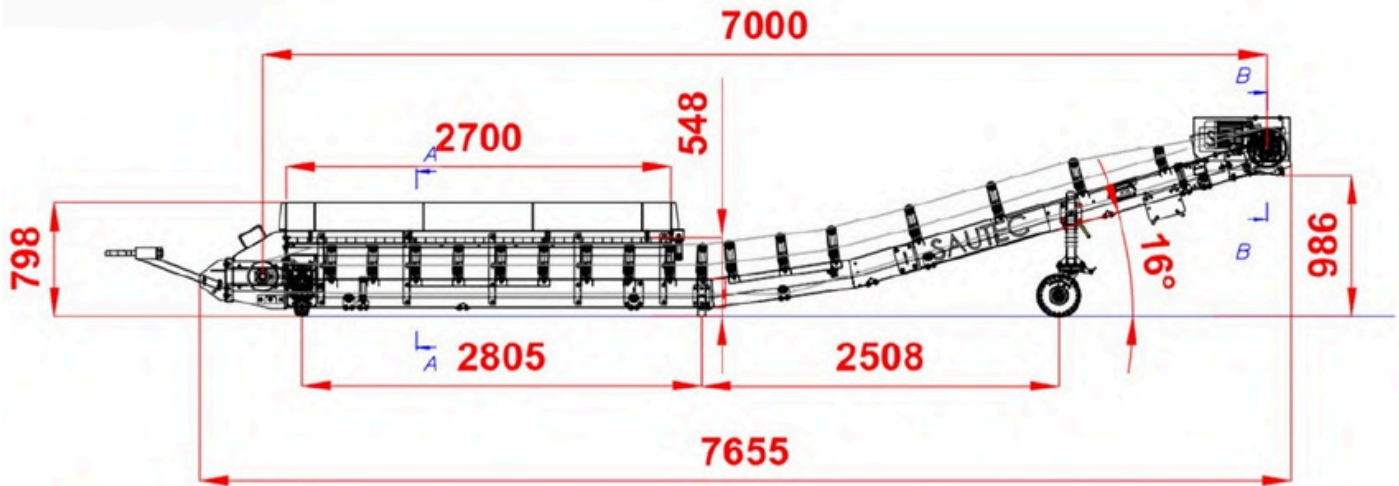

Plans décamionneur 8 m

TYPE 02

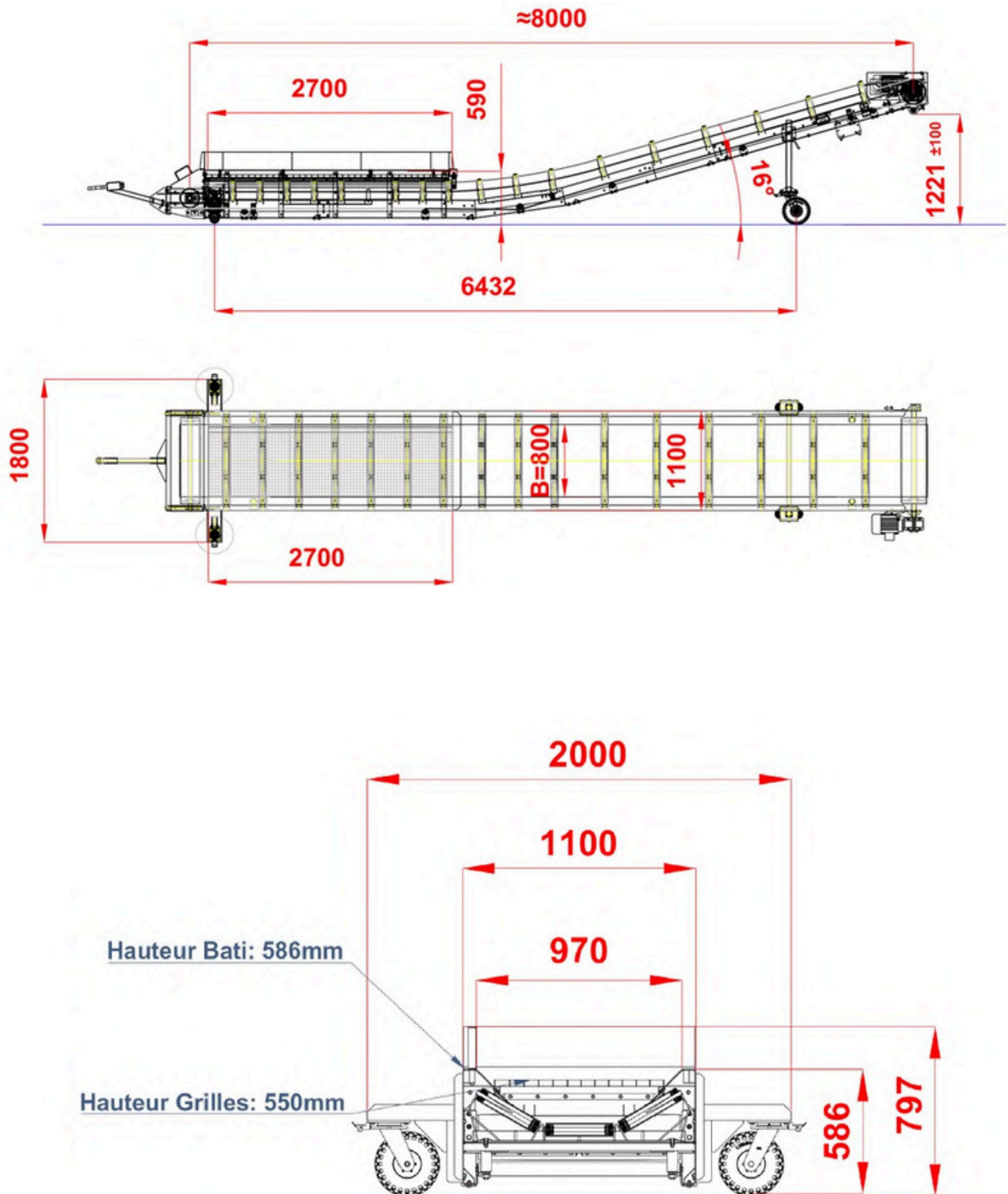

Plans décamionneur 9 m

TYPE 02

